



Programmable Logic Controller 설치가이드
XGK-CPUUN / CPUHN / CPUSN
XGK-CPUU / CPUH / CPUA / CPUS
/ CPUE, XGI-CPUUN / CPUU / CPUH
/ CPUS / CPUE



이 설치 가이드는 PLC 사용을 위한 간략한 동작 설명을 제공합니다. 제품을 사용하기 전에 안전을 위한 주의 사항을 반드시 읽고 정확하게 사용하여 주십시오.

1 안전을 위한 주의사항

■ 경고/주의 표기의 의미

	경고	취급을 잘못할 경우 사용자가 사망 또는 중상을 입을 위험이 예상되는 경우
	주의	취급을 잘못할 경우 사용자가 상해를 입거나 또는 물질 손해만 발생하는 위험이 예상되는 경우

⚠ 경고	
①	전원이 인가된 상태에서 단자대를 만지지 마십시오.
②	제품 내부의 금속성 이물질이 유입되지 않도록 하여 주십시오.
③	배터리는 충전, 분해, 가열, Short, 숄더링 등을 하지 마십시오.
⚠ 주의	
①	제품의 정격전압과 단자 배열을 확인한 후 정확하게 배선하여 주십시오.
②	배선 시 단자의 나사를 규정 토크로 단단하게 조여 주십시오.
③	가연성 물질이 있는 주변에 설치하지 마십시오.
④	제품에 직접 진동이 인가되지 않도록 하십시오.
⑤	전문 서비스원 외에는 제품을 분해, 수리 또는 개조하지 마십시오.
⑥	사용설명서와 데이터시트에 명기된 일반규격의 조건에서 사용해 주십시오.
⑦	출력단에 연결하는 부하는 규정된 정격 이내의 것을 사용하십시오.
⑧	제품과 배터리를 폐기할 경우 산업 폐기물로 처리하여 주십시오.

2 사용 환경에 대하여

■ 설치 시 아래 환경 조건을 준수하여 주시기 바랍니다.

No	항목	규격	관련규격		
1	사용온도	0℃ ~ 55℃	-		
2	보관온도	-25℃ ~ 70℃	-		
3	사용습도	5 ~ 95%RH, 이슬이 맺히지 않을 것	-		
4	보관습도	5 ~ 95%RH, 이슬이 맺히지 않을 것	-		
5	내진동	단속적인 진동이 있는 경우		-	
		주파수	가속도	진폭	X, Y, Z 각 방향 10회
		5≤f<8.4Hz	-	3.5mm	
		8.4≤f≤150Hz	9.8m/s ² (1g)	-	
		연속적인 진동이 있는 경우		-	
		주파수	가속도	진폭	
5≤f<8.4Hz	-	1.75mm			
		8.4≤f≤150Hz	4.9m/s ² (0.5g)	-	

IEC 61131-2

3 사용 가능한 버전

■ 시스템 구성 시 아래 버전을 사용해야 정상적인 동작이 가능합니다.

- 1) XGI CPU V3.91 이상 / XGI CPU(N) V1.10 이상
- 2) XGK CPU V4.50 이상 / XGK CPU(N) V1.00 이상
- 3) XG5000 Software V4.03 이상

4 부속품의 확인

■ 모듈 내에 장착되어 있는 배터리를 확인하여 주십시오.

- 1) 공칭전압/전류 DC 3.0V/1,800 mAh
- 2) 보증기간 5년 (상온 25℃ 기준)
- 3) 용도 프로그램/데이터 백업, 정전 시 RTC 운전
- 4) 규격 이산화망간 리튬 배터리(17.0 X 33.5 mm)

5 제품의 각 부 명칭 및 외형치수 (mm)

■ 제품의 전면부에 대한 설명입니다. 각 부의 명칭을 참조하여 시스템 운전 시 참조하시기 바랍니다. 자세한 설명은 사용설명서를 참조하십시오.

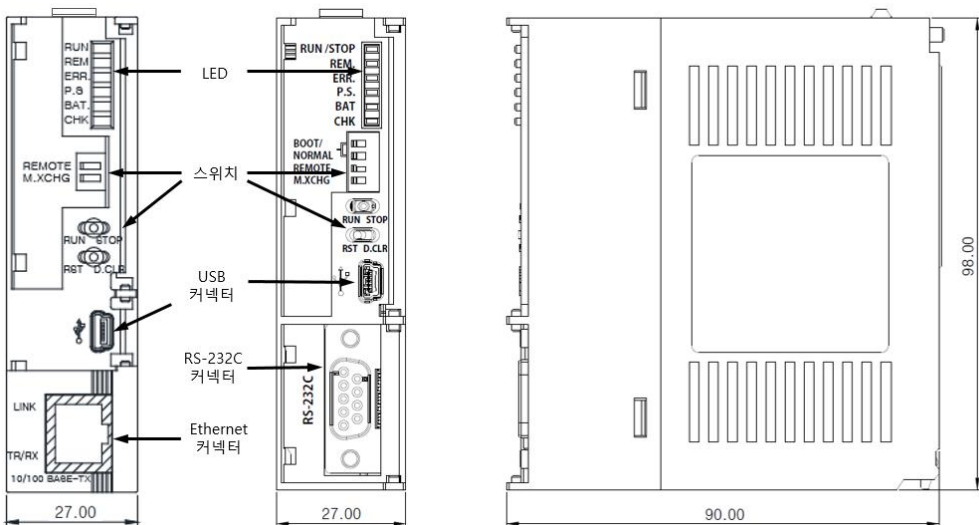

6 제품의 장착 및 분리

■ 제품 설치 시 아래 순서에 따라 설치하여 주시기 바랍니다.

- 1) 모듈의 장착
 - ① 모듈 아래 쪽의 고정용 돌기를 베이스의 모듈 고정용 홈에 삽입합니다.
 - ② 모듈의 윗부분을 밀어서 베이스에 고정 후 제품 윗부분에 있는 고정용 나사를 이용하여 고정합니다.
 - ③ 모듈의 윗부분을 당겨 베이스에 확실히 장착되었는지 확인합니다

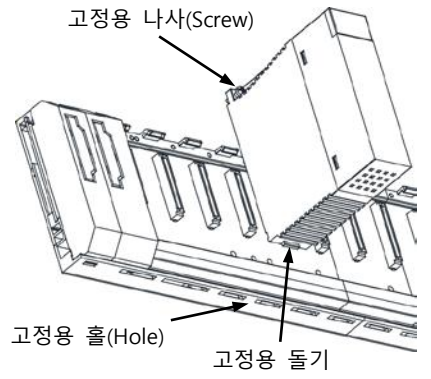

- 2) 모듈의 분리
 - ① 모듈 위쪽의 고정용 나사를 돌려 베이스에서 분리합니다.
 - ② 모듈의 고정용 후크를 끝까지 누른 상태에서 모듈의 하부를 축으로 모듈의 상부 쪽을 당깁니다.
 - ③ 모듈을 상부로 들어 올리면서 모듈의 고정용 돌기부분을 모듈의 고정 홈에서 분리합니다.

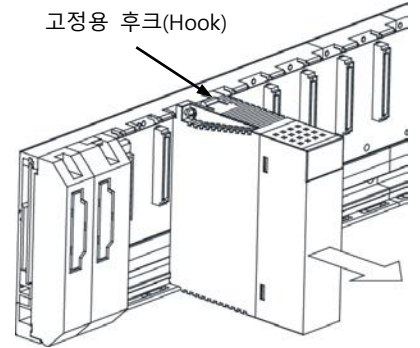

7 배선

■ 전원 배선

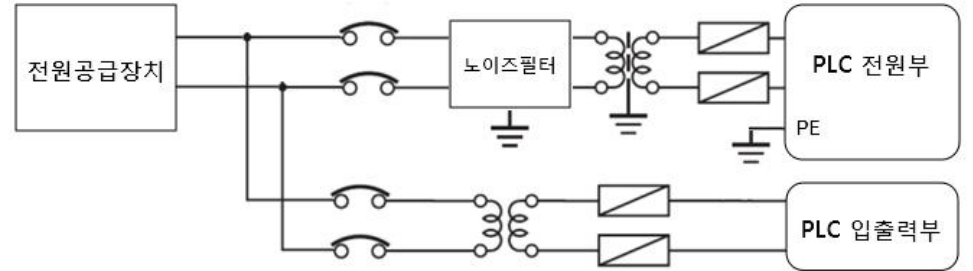

- 1) 전원이 정격전압을 만족하지 않는 경우 정전압 트랜스포머를 사용하여 주십시오.
- 2) 선간 및 대지간 노이즈가 적은 전원을 연결하여 주십시오. 노이즈가 많은 경우 절연 트랜스포머를 접속하여 주십시오
- 3) PLC의 전원부, 입출력부, 기타기기는 전원을 분리하여 주십시오.
- 4) 접지배선은 3중접지(접지저항 100Ω이하)를 사용하며 접지용 전선은 2mm²이상의 것을 사용하여 주십시오. 단, 접지에 따라 오동작하는 경우 베이스의 PE를 접지와 분리하여 주십시오.

8 보증 내용

■ 보증 기간

구입하신 제품의 보증 기간은 제조 일로부터 18개월입니다.

■ 보증 범위

위의 보증 기간 중에 발생한 고장에 대해서는 부분적인 교환 또는 수리를 받으실 수 있습니다. 다만, 아래에 해당하는 경우에는 그 보증 범위에서 제외하오니 양지하여주시기 바랍니다.

- 1) 사용설명서에 명기된 이외의 부적당한 조건·환경·취급으로 발생한 경우
- 2) 고장의 원인이 당사의 제품 이외의 것으로 발생한 경우
- 3) 당사와 당사가 정한 지정점 이외의 장소에서 개조와 수리를 한 경우
- 4) 제품 본래의 사용 방법이 아닌 경우
- 5) 당사에서 출하 시 과학·기술의 수준에서는 예상이 불가능한 사유에 의한 경우
- 6) 기타 천재·화재 등 당사 측에 책임이 없는 경우

■ 제품 규격의 변경

제품 성능 개선을 위해 설치가이드의 내용은 사전 예고 없이 변경될 수 있습니다.

LS ELECTRIC Co., Ltd. www.lselectric.co.kr 10310000513, V4.5 (2020.12)



한번 맺은 인연을 가장 소중히 여깁니다!

- 서비스 대표 전화 (전국 어디서나) **1544-2080**
- 구입 문의
 - 서울영업 TEL:(02)2034-4623~38 FAX:(02)2034-4057
 - 부산영업 TEL:(051)310-6855~60 FAX:(051)310-6851
 - 대구영업 TEL:(053)603-7741~8 FAX:(053)603-7788
 - 서부영업(광주) TEL:(062)510-1891~92 FAX:(062)526-3262
 - 서부영업(대전) TEL:(042)820-4240~42 FAX:(042)820-4298

■ 제조사(공장): 충남 천안시 동남구 목천읍 삼성4길 56 (우 31226)



Programmable Logic Controller Installation Guide
XGK-CPUUN / CPUHN / CPUSN
XGK-CPUU / CPUH / CPUA / CPUS
/ CPUE, XGI-CPUUN / CPUU / CPUH
/ CPUS / CPUE



This installation guide provides simple function information of PLC control. Please read carefully this data sheet and manuals before using products. Especially read safety precautions then handle the products properly.

1 Safety Precautions

■ Meaning of warning and caution label

	WARNING	WARNING indicates a potentially hazardous situation which, if not avoided, could result in death or serious injury
	CAUTION	CAUTION indicates a potentially hazardous situation which, if not avoided, may result in minor or moderate injury. It may also be used to alert against unsafe practices

WARNING	
①	Do not contact the terminals while the power is applied.
②	Be sure there are no foreign matters.
③	Do not manipulate the battery. (charge, disassemble, hitting, short, soldering)
CAUTION	
①	Be sure to check the rated voltage and terminal arrangement before wiring
②	When wiring, tighten the screw of terminal block with the specified torque range
③	Do not install the flammable things on surroundings
④	Do not use the PLC in the environment of direct vibration
⑤	Except expert service staff, do not disassemble or fix or modify the product
⑥	Use the PLC in an environment that meets the general specifications contained in this datasheet.
⑦	Be sure that external load does not exceed the rating of output module.
⑧	When disposing of PLC and battery, treat it as industrial waste.

2 Use of environment

■ To install, observe the below conditions.

No	Item	Specification	Standard			
1	Ambient temp.	0 ~ 55℃	-			
2	Storage temp.	-25 ~ 70℃	-			
3	Ambient humidity	5 ~ 95%RH, non-condensing	-			
4	Storage humidity	5 ~ 95%RH, non-condensing	-			
5	Vibration Resistance	Occasional vibration		10 times in each direction for X, Y, Z	IEC 61131-2	
		Frequency	Acceleration			
		5≤f<8.4Hz	-			3.5mm
		8.4≤f≤150Hz	9.8m/s ² (1g)			-
		Continuous vibration				
		Frequency	Frequency			Frequency
5≤f<8.4Hz	-	1.75mm				
8.4≤f≤150Hz	4.9m/s ² (0.5g)	-				

3 Applicable Version

■ For system configuration, the following version is necessary.

- 1) XGI CPU V3.91 or above / XGI CPU(N) V1.10 or above
- 2) XGK CPU V4.50 or above / XGK CPU(N) V1.00 or above
- 3) XG5000 Software V3.61 or above

4 Accessory

■ Check the battery attached in the module.

- 1) Rated voltage/current DC 3.0V/1,800mAh
- 2) Warranty period 5 year (at 25℃, Normal temperature)
- 3) Usage Program/Data back-up, RTC driving when RTC power-off
- 4) Specification Manganese dioxide lithium(17.0 X 33.5 mm)

5 Parts name and Dimension (mm)

■ This is front part of the CPU. Refer to each name when operating the system. For more information, refer to user's manual.

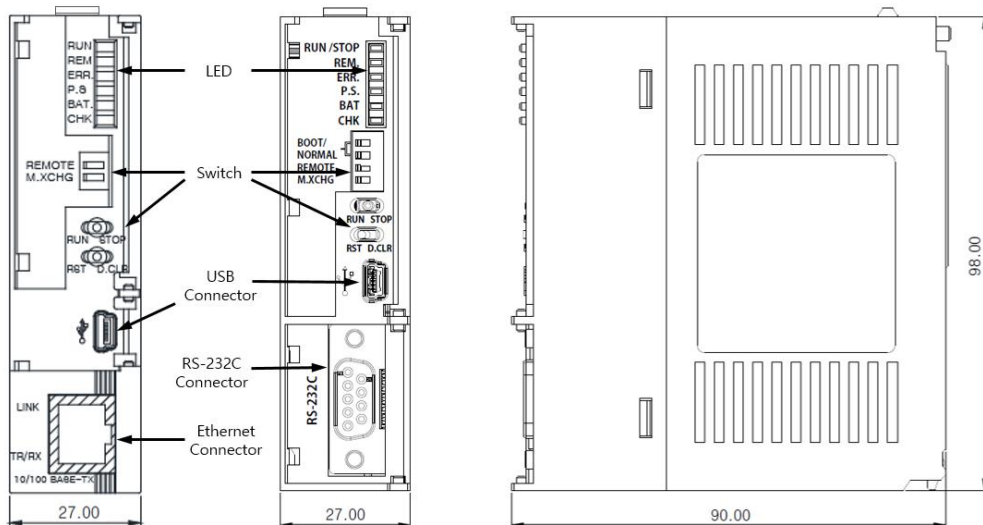

6 Mounting & Installation

■ Here describes the method to attach each module to the base or remove it.

1) Attachment of module

- ① Insert loading lever of lower part of PLC into the module fixed hole of the base.
- ② Slide the upper part of module to fix to the base, and then fit it to the base by using the module fixing screw.
- ③ Pull the upper part of module to check if it is installed to the base completely.

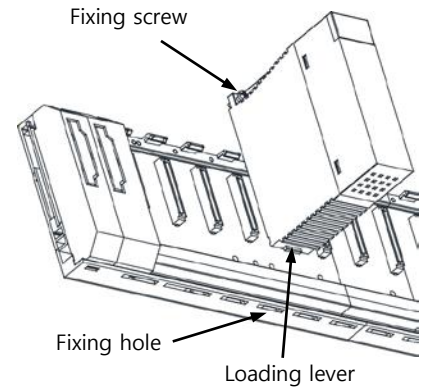

2) Detachment of module

- ① Loosen the fixed screws of the upper part of module from the base.
- ② By pressing the hook, pull the upper part of module from the axis of the lower part of module.
- ③ By lifting the module upward, remove the loading lever of module from the fixing hole.

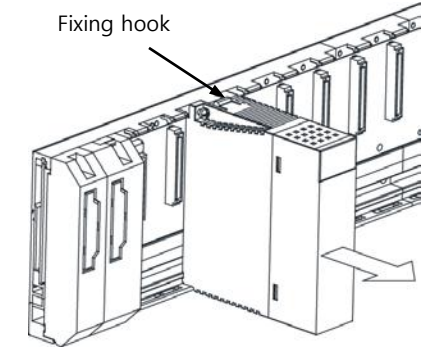

7 Wiring

■ Power wiring

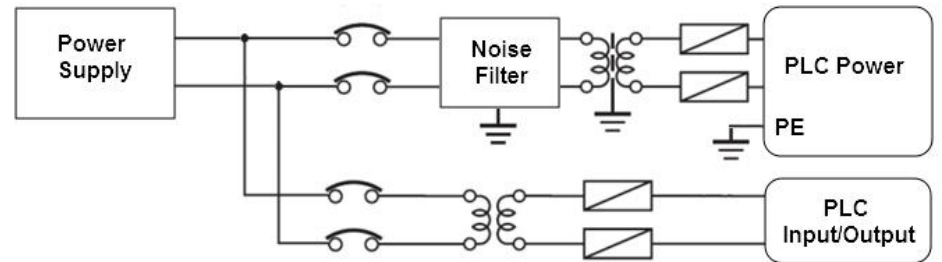

- 1) In case that the power is out of rated voltage, connect constant voltage transformer
- 2) Connect the power having the small noise between cables or between earths. In case of having lots of noise, connect the isolating transformer or noise filter.
- 3) Power for PLC, I/O device and other machines should be separated.
- 4) Use the dedicated earth if possible. In case of Earth works, use 3 class earth. (earth resistance 100 Ω or less) and Use more than 2 mm² cable for earth. If the abnormal operation is found according to the earth, separate PE of the base from the earth.

8 Warranty

■ Warranty period

18 months after the production date.

■ Scope of Warranty

18-month-warranty is available except:

- 1) The troubles caused by improper condition, environment or treatment except the instructions of LS ELECTRIC.
- 2) The troubles caused by external devices.
- 3) The troubles caused by remodeling or repairing based on the user's own discretion.
- 4) The troubles caused by improper usage of the product.
- 5) The troubles caused by the reason which exceeded the expectation from science and technology level when LS ELECTRIC manufactured the product.
- 6) The troubles caused by natural disaster.

■ Change in specifications

Product specifications are subject to change without notice due to continuous product development and improvement.

LS ELECTRIC Co., Ltd. www.lselectric.co.kr 10310000513, V4.5 (2020.12)

• E-mail: automation@lselectric.co.kr



- Headquarter/Seoul Office
- LS ELECTRIC Shanghai Office (China)
- LS ELECTRIC (Wuxi) Co., Ltd. (Wuxi, China)
- LS-ELECTRIC Vietnam Co., Ltd. (Hanoi, Vietnam)
- LS ELECTRIC Middle East FZE (Dubai, U.A.E.)
- LS ELECTRIC Europe B.V. (Hoofddorf, Netherlands)
- LS ELECTRIC Japan Co., Ltd. (Tokyo, Japan)
- LS ELECTRIC America Inc. (Chicago, USA)
- Factory: 56, Samseong 4-gil, Mokcheon-eup, Dongnam-gu, Cheonan-si, Chungcheongnam-do, 31226, Korea

- Tel: 82-2-2034-4033,4888,4703
- Tel: 86-21-5237-9977
- Tel: 86-510-6851-6666
- Tel: 84-93-631-4099
- Tel: 971-4-886-5360
- Tel: 31-20-654-1424
- Tel: 81-3-6268-8241
- Tel: 1-800-891-2941